

# Construction Rights

## #18 Intellectuele eigendom in de bouw

2021

### Beste lezer,

SOWALFIN biedt tal van diensten aan Waalse kmo's, met het oog op de belangrijke fases in hun levenscyclus (oprichting, groei, overdracht) of afgestemd op specifieke behoeften (innovatie, eco-transitie, internationalisering). Het aanbod omvat producten op het vlak van financiën, informatie, bewustwording of begeleiding.

Innovatie is meestal een risicovol proces. Specifieke ondersteuning wordt dan ook aangeraden. Het SOWALFIN-team is opgebouwd rond complementaire technische expertises en bevoegdheden. Dit in nauw partnerschap met een netwerk van veldoperatoren, de Europese ondernemings- en innovatiecentra (EBIC) en de Agentschappen voor Territoriale Ontwikkeling (ATO), met de bedoeling de technologische dimensie en haalbaarheid van innovatieprojecten te onderzoeken.

SOWALFIN helpt kmo's en projectontwikkelaars inzake het belang van intellectuele eigendom en stelt ondersteunende oplossingen voor, die online beschikbaar zijn. Daarnaast adviseren we ondernemingen omtrent de ontwikkeling van een strategie en het opstellen van een actieplan. We verwijzen indien nodig naar de octrooicellen van de ondernemingsfederaties, erkende onderzoekcentra of privé-instanties.

SOWALFIN draagt bij tot het financieel luik van innovatieve en eco-innovatieve projecten. Dit via de achtergestelde leningen EASY'UP en EASY'GREEN, indien nodig als aanvulling op de tussenkomsten van de 9 Waalse Investis. EASY'UP focust op relevante verbeteringsprojecten inzake innovatie van producten, diensten, productieprocessen en marketing. EASY'GREEN richt zich op eco-innovatieve projecten die het milieu of de ecologische voetafdruk van het bedrijf gunstig beïnvloeden. INNOVFIN biedt, in samenwerking met het Europees Investeringsfonds EIF, een specifieke waarborg voor bankleningen die op grotere schaal innovatieve projecten financieren.



**Olivier Van der Elstraeten**  
SOWALFIN  
Innovatiemanager  
[innovation@sowalfin.be](mailto:innovation@sowalfin.be)

#### In deze editie:

##### # Het kmo-fonds

'Ideas Powered for Business':

Bespaar tot 1.500 euro

##### # Verloopt een octrooi daadwerkelijk na twintig jaar?

##### # Kmo's + octrooien =

jobs + economische groei

##### # Systember houtschakelbouwsysteem

wereldwijd gepatenteerd

##### # Kort en krachtig: onze webinars

## Het kmo-fonds 'Ideas Powered for Business': Bespaar tot 1.500 euro

U hebt nog van 1 tot en met 31 oktober de mogelijkheid om in te tekenen op het kmo-fonds 'Ideas Powered for Business', het kmo-subsidiefonds van 20 miljoen euro ter verbetering van de toegang tot intellectuele eigendomsrechten voor kleine of middelgrote ondernemingen in de Europese Unie. De Octrooicel voor het Bouwbedrijf verleende als PATLIB-centrum haar medewerking via het aanleveren van expertise.

Het programma is een initiatief van de Europese Commissie, de European Union Intellectual Property Office (EUIPO) in samenwerking met de nationale bureaus voor Intellectuele Eigendom, waaronder de Belgische Dienst voor de Intellectuele Eigendom (DIE) en het Benelux Office for Intellectual Property (BOIP) voor merken, tekeningen en modellen.

Alle bedrijven van de Europese Unie die voldoen aan de definitie van een kmo (zoals opgesteld door de Europese Commissie) kunnen in 2021 een beroep doen op dit subsidiefonds. Aan elke kmo kan een terugbetaling van maximaal 1.500 euro worden toegekend.

Het fonds verleent financiële steun in de vorm van een intellectuele eigendomvouchere of 'IE-vouchere'. De vouchers maken de terugbetalingen mogelijk van prediagnostisch IE-onderzoek (de 'IP Scan') en/of aanvragen voor merken en modellen.

Voor de eerste dienst, de IP Scan, bedraagt de maximale vergoeding 1.125 euro (75% van 1.500 euro, het plafond van de totale kosten voor deze analyse). De scan wordt uitgevoerd door deskundigen van de verschillende PATLIB-centra (PATent LIBraries), een initiatief van het European Patent Office (EPO). Belangrijk om weten: de dienst IE-prediagnose omvat geen juridisch advies.

Dienst twee houdt een korting van 50% in op de basistarieven voor het indienen van nationale (met inbegrip van de Benelux) en EU-merken- en modellenaanvragen.

In de loop van 2021 zijn er zes financieringsvensters om aanvragen in te dienen. Er is 4 miljoen euro beschikbaar per periode. Het eventueel resterend budget wordt overgedragen naar de volgende periode. Volg ons alvast op LinkedIn en Twitter om op de hoogte te blijven.

Aanvragen voor de toekenning van IP-vouchers moeten worden ingediend bij het EUIPO via het formulier dat op de website beschikbaar is.

Zodra de aanvraag is ingediend, kent het EUIPO de IP-vouchere normaal gezien binnen een maand toe. Vervolgens wordt een officieel toekenningsbesluit opgestuurd. Indien de aanvraag in een bepaalde periode wordt afgewezen, kan een nieuwe aanvraag worden ingediend in een andere periode. Als in dezelfde periode meer dan één aanvraag wordt ingediend, zal enkel de eerste aanvraag worden behandeld.

# Verloopt een octrooi daadwerkelijk na twintig jaar?

Algemeen wordt verondersteld dat de maximale levensduur van een octrooi twintig jaar bedraagt. Dat is inderdaad in theorie zo, maar in de praktijk ligt het ietwat anders.



## PRIORITEITSJAAR

Indien u een uitvinding wenst te patenteren, kan u bijvoorbeeld beginnen met het indienen van een Belgische octrooiaanvraag. Er wordt dan een indieningsdatum aan het octrooi toegewezen. Het is deze datum die uw uitvinding zal beschermen. Uw Belgisch octrooi zal dan twintig jaar na deze datum vervallen. Vanaf de indieningsdatum hebt u evenwel een jaar de tijd om te beslissen of u een Europees of internationaal octrooi wenst aan te vragen, dit is het 'prioriteitsjaar'. Indien u vóór het verstrijken van deze twaalf maanden de bescherming van uw uitvinding wenst uit te breiden (zo hebt u bijvoorbeeld de tijd om te kijken of potentiële partners interesse tonen in uw uitvinding), dan kan u de aanvraagprocedure voor een Europees octrooi opstarten.

Tijdens deze Europese aanvraag zal de indieningsdatum dus met twaalf maanden worden opgeschoven ten opzichte van de indiening van het Belgisch octrooi. De indiener heeft evenwel het recht te vragen om de indieningsdatum van het Belgisch octrooi te behouden. Vermits de geldigheidsduur van een Europees octrooi eveneens 20 jaar vanaf de indieningsdatum bedraagt, zal uw uitvinding uiteindelijk dus gedurende 21 jaar beschermd zijn in plaats van 20... Een handig trucje waarmee u een jaar extra bescherming wint!

Dit werd bijvoorbeeld gedaan voor het octrooi EP1277496 betreffende een op een trap schuifbaar evacuatiemiddel, dat opgerold in een opslagruimte kan worden bewaard wanneer niet in gebruik.

Het origineel (Nederlands) octrooi werd op 16 juli 2001 ingediend, maar het Europees octrooi vermeldt 16 juli 2002 als indieningsdatum, met andere woorden 12 maanden later.

## VERSCHILLEN PER LAND

Hoewel in de meeste landen de standaardperiode van 20 jaar na de indiening geldt, bestaan er ook uitzonderingen. In Brazilië bijvoorbeeld is een octrooi tien jaar na de verlening nog geldig (de verleningsprocedure zelf kan meer dan tien jaar duren). En in de Verenigde Staten kan de beschermingsduur van een octrooi verlengd worden tot na de basis beschermingsduur, in functie van de duurtijd van het onderzoek van de octrooiaanvraag bij het USPTO (*United States Patent and Trademark Office*). Het betreft hier een 'patent term adjustment'. Ook in Zuid-Korea is er een gelijkaardig systeem voorzien.

## GENEESMIDDELEN EN GEWASBESCHERMINGSMIDDELEN

Een geneesmiddel wordt over het algemeen jarenlang getest voordat het op de markt kan komen, en deze proeven worden vaak na de verlening van het octrooi nog verdergezet. De benodigde tijd voor het verkrijgen van een vergunning voor het in de handel brengen van een gepatenteerd geneesmiddel wordt gemiddeld op twaalf jaar geschat. Eens de uitvinding uiteindelijk op de markt is gebracht, zal ze dus nog slechts enkele jaren beschermd worden door het octrooi. Men heeft in deze sector dan de mogelijkheid om een 'aanvullend beschermingscertificaat' aan te vragen voor een maximumduur van vijf jaar.

[www.epc.nl/blog/patent-verlopen-na-20-jaar-niet-altijd](http://www.epc.nl/blog/patent-verlopen-na-20-jaar-niet-altijd)

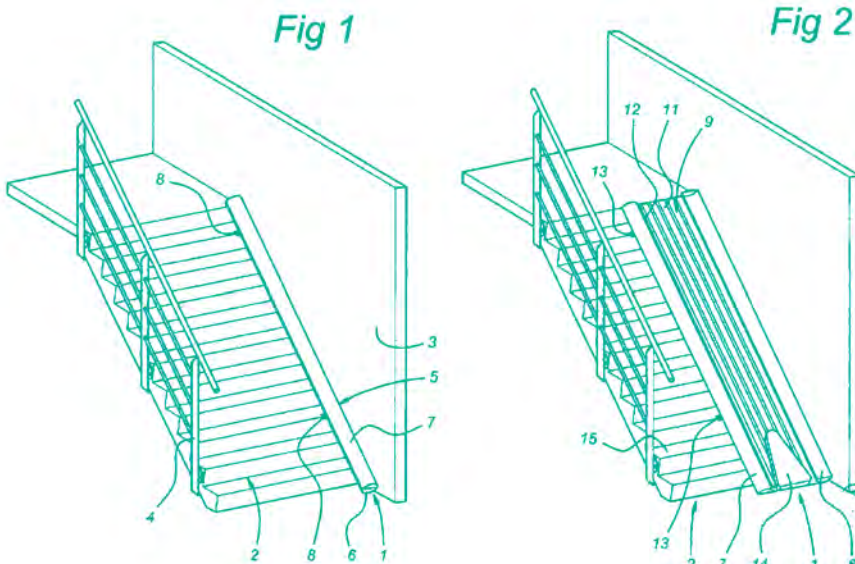

# Kmo's + octrooien = jobs + economische groei

In een wereld zonder octrooisysteem, waar elke uitvinding geheim zou blijven, zou u veel tijd en energie steken in het zoeken naar oplossingen die al bestaan. U zou niet weten waar nieuwe ideeën te halen. U zou terughoudend zijn om uw uitvinding te commercialiseren uit schrik dat anderen ze stelen. Zonder een octrooisysteem zou innovatie veel trager verlopen.

## BIJKOMENDE BRON VAN INKOMSTEN

De basis van het octrooi is een compromis. In ruil voor de verspreiding van de uitvinding krijgt de uitvinder het recht om anderen te verbieden zijn product te maken en op de markt te brengen. Het voordeel van een octrooi is dus dat de uitvinder munt kan slaan uit zijn uitvinding door ze te verkopen. Vooral dat exclusiviteitsaspect en de eruit voortvloeiende financiële beloning zet bedrijven en uitvinders ertoe aan om een octrooi aan te vragen. Een onderzoek van 2007 bij bedrijven in de Verenigde Staten<sup>1</sup> toont aan dat ondernemingen met geoctrooieerde innovaties een substantiële return hebben. Deze bedrijven zouden gemiddeld 50% meer opbrengst hebben dan bedrijven die geen octrooien bezitten. Uit een andere studie, uitgevoerd bij Europese bedrijven<sup>2</sup>, blijkt dat het salaris van werknemers gemiddeld 52,6% hoger ligt wanneer het bedrijf wel een octrooiportfolio heeft.

## UNIEKE INFORMATIEBRON

Een ander belangrijk voordeel is dat octrooien nieuwe kennis aan het licht brengen door de verspreiding van de uitvindingen. Ze maken informatie toegankelijk die zonder octrooi geheim was gebleven. Hierdoor kunnen andere uitvinders ze gebruiken bij de ontwikkeling van hun innovaties. Het octrooisysteem zorgt voor bevordering van de kennisverspreiding in plaats van ze te blokkeren. Door de informatie over uitvindingen voor iedereen toegankelijk te maken, beperkt het octrooisysteem bovendien de nutteloze duplicatie van R&D-activiteiten, zodat onderzoekers zich kunnen richten op domeinen die daadwerkelijk nieuw zijn. Dat is precies de bedoeling van een nieuwheidsonderzoek, namelijk geen tijd spenderen aan onderzoek naar een product of procedé dat reeds uitgevonden is. Er wordt van uitgegaan dat 80% van de informatie in een octrooi nergens anders te vinden is en dat meer dan 70% van de R&D-inspanningen al beschikbaar zijn in de octrooidocumenten<sup>3</sup>.

## COMMERCIEEL WAPEN

Innoveren is een doeltreffend middel om zich te onderscheiden en nieuwe markten te veroveren. Octrooien verhogen het prestige en zijn een goede indicator van de technologische dyna-

miek van een bedrijf. Het stelt de onderneming in staat om haar marktpositie te verstevigen, een betere competitiviteit te verzekeren en het hoofd te bieden aan de concurrentie. Belangrijk om te weten is dat octrooien wettelijke titels zijn en dus aanleiding kunnen geven tot transacties (via bijvoorbeeld licenties). Het octrooi is een echt wapen geworden. Ondernemingen deinen er niet voor terug om het in te zetten voor de handhaving van hun marktpositie.

Naast het octrooi bestaan er echter nog andere intellectuele eigendomsrechten. Dit zijn oplossingen zoals merken, modellen of het auteursrecht.

## HULP VAN DE OCTROOICEL

Volgens een in Wallonië<sup>4</sup> uitgevoerde studie maken iets meer dan drie innovatieve kmo's op vijf gebruik van instrumenten voor intellectuele bescherming. 60% onder hen bezitten een octrooi, maar meer dan 65% geeft aan nood te hebben aan advies op maat en informatie. Veel ondernemingen innoveren, soms zelfs zonder zich daarvan bewust te zijn. Elke verbetering van hun product of productieproces kan aanleiding geven tot een bescherming. Tal van bedrijven zijn echter onvoldoende geïnformeerd over de bestaande mogelijkheden. En dat is precies de missie van de Octrooicel van het WTCB: advies en informatie verlenen aan bouwbedrijven ter ondersteuning van innovatie in deze sector (nieuwheidsonderzoek, informatie over de algemene procedures, de verschillende instrumenten voor intellectuele eigendom, doorverwijzing in verband met financiële stimulansen, fiscale vrijstellingen enz.).

## CONCLUSIE

Innovatie verhoogt de rentabiliteit van een onderneming. Octrooien leveren de nodige informatie, maar zijn ook een bron van inkomsten. Bovendien verbeteren ze het imago van het bedrijf. De Octrooicel kan bedrijven helpen om deze voordelen van innovatie beter te gebruiken. Vragen? Neem gerust contact op met ons!

- 1 [www.scheller.gatech.edu/directory/faculty/ceccagnoli/pubs/ceccagnoli\\_ijio.pdf](http://www.scheller.gatech.edu/directory/faculty/ceccagnoli/pubs/ceccagnoli_ijio.pdf)
- 2 [euiipo.europa.eu/tunnel-web/secure/webdav/guest/document\\_library/observatory/documents/reports/IPContributionStudy/IPR\\_firm\\_performance\\_in\\_EU/2021\\_IP\\_Rights\\_and\\_firm\\_performance\\_in\\_the\\_EU\\_en.pdf](http://euiipo.europa.eu/tunnel-web/secure/webdav/guest/document_library/observatory/documents/reports/IPContributionStudy/IPR_firm_performance_in_EU/2021_IP_Rights_and_firm_performance_in_the_EU_en.pdf)
- 3 [economie.fgov.be/nl/themas/intellectuele-eigendom/intellectuele-eigendomsrechten/octrooien/hulp-bij-octrooiaanvraag](http://economie.fgov.be/nl/themas/intellectuele-eigendom/intellectuele-eigendomsrechten/octrooien/hulp-bij-octrooiaanvraag)
- 4 [www.pipole.be/assets/Documents/Rapport-PIPICARR-tlchargeable3.pdf](http://www.pipole.be/assets/Documents/Rapport-PIPICARR-tlchargeable3.pdf)



# Systember houtschakelbouwsysteem wereldwijd gepatenteerd

Het innovatieve houtschakelbouwsysteem Systember is vernieuwend in zijn eenvoud. Het bouwprocédé laat toe om snel, eenvoudig en efficiënt met massief hout te bouwen. We spreken zaakvoerders Wolfgang Verraes en Karel Vervaeet op de demosite in De Pinte waar de villa, gerenoveerde hoeve en tiny house de visitekaartjes zijn van het bedrijf.

## HOUTBOUW MET DE MAATVASTHEID VAN STAAL

Het houtschakelbouwsysteem betreft in principe een eenvoudig concept dat een oplossing biedt voor een belangrijk nadeel van houtmassiefbouw: krimp en uitzetting in functie van de vochtigheidsgraad. Wolfgang Verraes: "Na veel onderzoek en testen lanceerden we Systember in oktober 2015 op de markt. Het is eigenlijk houtbouw met de maatvastheid van staal. Met behulp van speciale stukjes staal, afstandshouders of spacers, worden massieve houten balken samengeschakeld tot vloer-, wand- of dakpanelen. De innovatieve verbindingstechniek vangt de natuurlijke beweging van de massieve balken op. De verbindingen en verankeringen zitten verborgen. Alle voegen en knooppunten zijn elastisch afgedicht en garanderen een optimale water-, lucht- en geluidsdichtheid." Het bouwprocédé laat toe om snel, eenvoudig, nauwkeurig en efficiënt met massief hout te bouwen. De productie neemt slechts enkele dagen in beslag. Karel Vervaeet: "Het systeem kan toegepast worden voor nieuwbouw, renovaties en bijgebouwen. Dit van een klein bijgebouw van 10m<sup>2</sup> tot huizen van 3 à 4 verdiepingen hoog. Op vandaag is er vooral vraag naar losstaande bijgebouwen in de tuin, specifiek voor thuiswerkplekken. De coronacrisis bracht dit in een stroomversnelling. Vanaf eind dit jaar willen we ook sterk inzetten op de export van half afgewerkte producten en het aanreiken van de nodige tools aan buitenlandse partners."

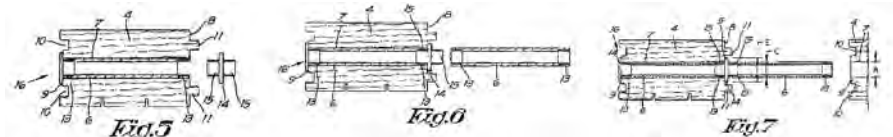

Het wereldwijde octrooi WO201500039A1 beschrijft het verbindingssysteem van deze innovatieve bouwmethode. Het is ook van toepassing in verschillende landen van de Europese Unie, waaronder België. Wolfgang Verraes: "Ondertussen voerden we reeds twee verbeteringen door. Zo is de schraagstijfheid nu conform de Eurocode. We werken voor de aanvraag van octrooiën steeds samen met een Antwerpse expert inzake intellectuele eigendom."

Karel Vervaeet: "De kostprijs van het octrooi op zich valt mee. Een pijnpunt is echter dat het in Europa veel complexer is en veel meer tijd vergt om alles te vertalen en deponeren dan in Amerika. Dat werkt remmend voor vernieuwing."

### TIP

Innovatie moet vaak vechten voor erkenning. Karel Vervaeet: "Belgen zijn behoorlijk conservatief. Ik denk aan de uitspraak "Houtmassiefbouw is voor chalets". Wij hebben in de beginfase tijd verloren door de professionele markt of derde partijen te blijven aanspreken. Mijn raad is: ga onmiddellijk naar de klant. Zoek uit wie die is en wie er het meeste voordeel bij heeft."

[www.systember.com](http://www.systember.com)

## Kort en krachtig: onze webinars

De Octrooicel van het WTCB blijft inzetten op webinars. Via beknopte filmpjes komt u meer te weten over de volgende deelaspecten van het thema intellectuele eigendomsrechten:

- × [Het belang van merken voor bouwbedrijven](#)
- × [Octrooien aanvragen](#)
- × [Het opzoeken van octrooiën: hoe?](#)
- × [Het opzoeken van octrooiën: waarom?](#)
- × [Het belang van octrooiën voor bouwbedrijven](#)

## Nieuws

Meer weten over intellectuele eigendommen in de bouw? Ga naar [www.ocbc.be](http://www.ocbc.be)

Volg ons op  Twitter (@Octrooicel) of [LinkedIn \(be.linkedin.com/in/octrooicel-cellulebrevet-personal-699a11211\)](https://www.linkedin.com/company/octrooicel-cellulebrevet-personal-699a11211) en blijf steeds op de hoogte!



**ocbc**  
Octrooicel

### Octrooicel WTCB

Lozenberg 7,  
1932 St-Stevens-Woluwe  
Tel. +32 2 716 42 11  
[www.ocbc.be](http://www.ocbc.be)  
[ocbc@bbri.be](mailto:ocbc@bbri.be)  
V.U. Olivier Vandooren



Vlnr Karel Vervaeet en Wolfgang Verraes in het houtschakelbouw inspiratie- en opleidingscentrum (De Pinte)